

Part Number

KE732-3K010

Navara D23M (11/2015...)

Nissan International S.A.

Made in Sweden

Part Number

8201 706 433

Alaskan (06/2017...)

Renault S.A.

Made in Sweden

(GB) Loadcarrier

(BG) багажник

(HR) Krovni nosač

(DK) Bæredstyr

(DE) Lastenträger

(FI) Kuljetustapa

(FR) Porte-charge

(GR) Σχάρα οροφής

(HU) Tehertartó

(IS) Toppgrind

(AR) حامل الأمتعة

(IL) מובילי הטענה

(IT) Portapacchi

(NL) Allesdrager

(NO) Lastholder

(PL) Nośnik

(PT) Barras para automóveis

(RO) Portbagaj

(RU) опорной багажник

(SK) Vozík

(SI) Nosilec

(ES) Portaequipajes

(SE) Lasthållare

(CZ) Nosič

(TR) Yük taşıyıcı

(UA) Опора

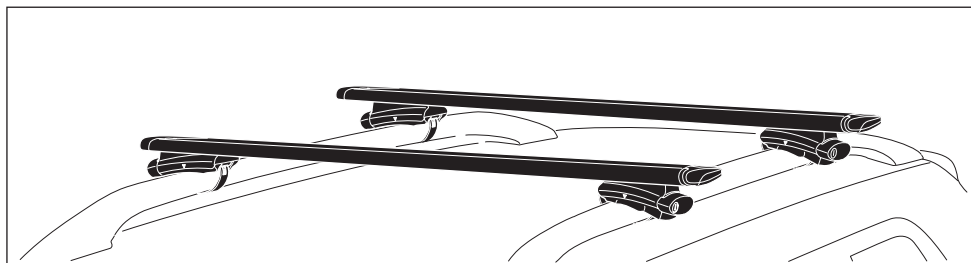

NO.	PART NAME	QTY.
1	End cap	2
2	End cap	2
3	Cover strip	2
4	Profile	2
5	Cover strip	2
6	Foot	4

NO.	PART NAME	QTY.
7	Handle	4
8	Lock	4
9	Key	2
10	Safety leaflet	1
11	Instruction	1

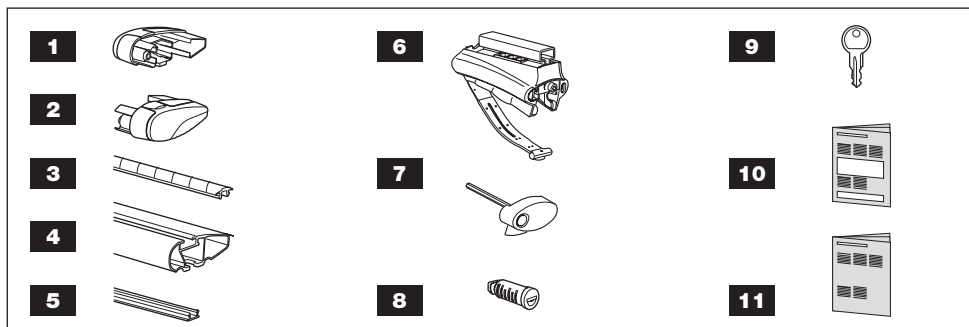

(GB) Fitting instructions for Loadcarrier

PLEASE READ THIS BEFORE STARTING THE WORK OF ASSEMBLY

To help you identify the passages in these instructions that are designed to ensure the safety of yourself, your fellow passengers and other road users, and to ensure that you do not damage your vehicle, they are preceded by the symbol .

- All information, technical data and drawings contained in these instructions are based on the latest information available at the time of printing.
- NISSAN / RENAULT reserves the right to make changes to technical data or design at any time without prior notice being given.

Before you begin, please read the assembly instructions carefully. Make sure that all parts are included in the package.

(BG) Инструкции за монтаж на багажник

МОЛЯ ПРОЧЕТЕТЕ ТОВА ПРЕДИ ДА ЗАПОЧНЕТЕ СГЛОБЯВАНЕТО

За да Ви помогнем да откриете абзаците в тези инструкции, посветени на осигуряване безопасността за Вас, пасажерите Ви и другите потребители на пътя, и за да се уверим, че няма да повредите автомобила си, тези абзаци са предшествани от символа .

- Всичката информация, технически данни и чертежи, съдържащи се в тези инструкции се базират на най-новата информация, налична в момента на печат.
- NISSAN / RENAULT си запазва правото да прави промени в техническите данни или дизайна по всяко време без да го обявява предварително.

Преди да започнете, моля прочетете внимателно инструкциите за сглобяване. Уверете се, че всички части са включени в опаковката. Сглобявайте стъпка по стъпка: 1,2,3 и т.н.

(HR) Upute za pričvršćivanje nosača tereta

MOLIMO VAS DA PROČITATE OVE UPUTE PRIJE NEGO ŠTO POČNETE SA SASTAVLJANJEM

Kako bismo vam pomogli da u ovim uputama uočite odjeljke čiji je cilj osigurati vašu sigurnost, sigurnost vaših suputnika i drugih sudionika u prometu te osigurati da ne oštetite vaše vozilo, oni su označeni simbolom .

- Sve upute, tehnički podaci i crteži koji se nalaze u ovim uputama temelje se na najnovijim informacijama koje su bile na raspolaganju prije tiska.
- NISSAN / RENAULT zadržava pravo izmjena tehničkih podataka ili dizajna u bilo koje vrijeme bez prethodnog upozorenja.

Molimo vas da prije početka pažljivo pročitate upute za sastavljanje. Provjerite nalaze li se svi dijelovi u paketu. Sastavljajte korak po korak: 1, 2, 3, itd.

(DK) Monteringsvejledning til bæredstyr

LÆS VEJLEDNINGEN FØR DU BEGYNDER SAMLINGEN

For at hjælpe dig med at finde de steder i vejledningen, der omhandler sikkerheden for dig, dine passagere og andre vejbrugere, og for at sikre, at du ikke beskadiger køretøjet, er disse steder markeret med symbolet .

- Alle oplysninger, tekniske data og tegninger i denne vejledning er baseret på de nyeste oplysninger, der er tilgængelige ved trykningen.
- NISSAN / RENAULT forbeholder sig ret til at foretage ændringer i de tekniske data eller design når som helst uden forudgående varsel.

Før du starter, skal du læse samlevejledningen grundigt. Kontroller, at alle dele er med i pakken.

Saml trin for trin; 1, 2, 3 osv.

(DE) Montageanleitung für Lastenträger

ZUERST LESEN – DANN SICHER MONTIEREN

Damit Sie schnell erkennen können, was Sie, Ihre Mitfahrer und Mitmenschen schützt und wie Sie Schäden an Ihrem Fahrzeug verhindern können, haben wir solche Hinweise in dieser Montageanleitung durch ein Symbol  herausgestellt und markiert.

- Sämtliche in dieser Montageanleitung enthaltenen Informationen, technische Daten und Abbildungen basieren auf den zum Zeitpunkt der Drucklegung verfügbaren neuesten Daten.
- NISSAN / RENAULT behält sich das Recht vor, technische Daten oder Konstruktionen jederzeit und ohne vorherige Ankündigung zu ändern.

Bitte zuerst die Montageanleitung genau durchlesen und kontrollieren, daß alles mitgeliefert ist.

Der Zusammenbau erfolgt schrittweise: 1, 2, 3 usw.

(FI) Kattotelineen asennusohje **LUE TÄMÄ ENNEN KUIN ALOITAT KOKOAMISEN**

Turvallisuutta käsittelevät kohdat on merkitty -symbolilla. Noudattamalla ohjeita varmistat itsesi, matkustajiesi ja muiden tielläliikkujien turvallisuuden ja sen, ettei kattotelineen käyttö vaurioita autoa.

- Kaikki tekniset tiedot ja piirustukset perustuvat uusimpaan julkaisuhetkellä käytössä olevaan tietoon.
- NISSAN / RENAULT varaa itselleen oikeuden tehdä muutoksia teknisiin tietoihin tai piirustuksiin koska tahansa ilman ennakkotiedotusta.

Lue asennusohjeet huolellisesti ennen asennuksen aloittamista. Varmista ensin, että pakkaus sisältää kaikki osat. Noudata ohjeiden asennusjärjestyistä (esim. 1, 2, 3).

(FR) Instructions de montage pour les porte-charge **VEUILLEZ LIRE LES INFORMATIONS SUIVANTES AVANT DE COMMENCER L'ASSEMBLAGE**

Dans les présentes instructions, les textes relatifs à votre propre sécurité, à celle de vos passagers et autres usagers, ainsi qu'à la sécurité de votre véhicule, sont précédés du symbole .

- Les informations, les caractéristiques et les schémas contenus dans ces instructions sont basés sur les données les plus récentes disponibles au moment de l'impression.
- NISSAN / RENAULT se réserve le droit de modifier à tout moment et sans préavis les caractéristiques techniques et la configuration de ses matériels.

Avant de commencer, lire attentivement les instructions de montage et vérifier qu'il ne manque aucune pièce, puis suivre l'ordre de montage indiqué; 1, 2, 3 etc.

(GR) Οδηγίες τοποθέτησης για τη σχάρα οροφής **ΔΙΑΒΑΣΤΕ ΤΟ ΠΑΡΟΝ ΠΡΙΝ ΤΗ ΣΥΝΑΡΜΟΛΟΓΗΣΗ**

Για δική σας διευκόλυνση έχει τοποθετηθεί το σύμβολο  πριν από τις οδηγίες που θα σας βοηθήσουν να διασφαλίσετε την δική σας ασφάλεια, την ασφάλεια των συνεπιβατών σας και των άλλων οδηγών, καθώς και τις οδηγίες για να αποφύγετε την πρόκληση ζημιών στο όχημά σας.

- Οι πληροφορίες, τα τεχνικά δεδομένα και τα σχέδια που περιλαμβάνονται στις οδηγίες, βασίζονται στις τελευταίες διαθέσιμες πληροφορίες πριν από την εκτύπωση.
- Η NISSAN / RENAULT διατηρεί το δικαίωμα να επιφέρει αλλαγές σε τεχνικά δεδομένα ή σχέδια, οποιαδήποτε στιγμή και χωρίς προηγούμενη προειδοποίηση.

Πριν ξεκινήσετε, διαβάστε προσεκτικά τις οδηγίες τοποθέτησης. Βεβαιωθείτε πως περιλαμβάνονται όλα τα μέρη στο πακέτο. Πραγματοποιήστε την τοποθέτηση βήμα προς βήμα, 1, 2, 3 κλπ.

(HU) A Loadcarrier felszerelési utasításai **OLVASSA EL, MIELŐTT MEGKEZDI AZ ÖSSZESZERELÉSI MUNKÁT**

Ezeket  jelzés előzi meg, hogy segítsen azonosítani az utasítás azon rendelkezéseit, amelyek saját maga, az utasok és a többi közúti közlekedő testi épségének és a jármű sértetlenségének biztosítását szolgálják.

- Az ezen utasításokban szereplő összes információ, műszaki adat és rajz a nyomtatás idején rendelkezésre álló legaktuálisabb információkra épül.
- A NISSAN / RENAULT fenntartja a jogot, hogy bármikor, előzetes értesítés nélkül megváltoztassa a műszaki adatokat vagy a formatervet.

Mielőtt elkezdi, olvassa el alaposan az összeszerelési utasításokat. Ellenőrizze, hogy az összes alkatrész a csomagban van-e. Lépésről lépésre állítsa össze: 1, 2, 3 stb.

(IS) Leiðbeiningar um festingar fyrir Loadcarrier **LESIÐ PETTA ÁÐUR EN BYRJAÐ ER AÐ SETJA SAMAN**

Til að auðvelda lesandanum að finna þá hluta leiðbeininganna sem ætlaðir eru til að tryggja öryggi hans, farþeganna og annarra vegfarenda og til að tryggja að lesandinn skemmi ekki ökutækið, eru þær merktar .

- Allar upplýsingar, tæknilysingar og teikningar í þessum leiðbeiningum eru byggðar á nýjustu upplýsingum sem tiltækar voru við prentun.
- NISSAN / RENAULT áskilur sér rétt til að breyta tæknilysingum eða hönnun hvenær sem er án fyrirvara.

Lesið vandlega leiðbeiningarnar fyrir samsetningu áður en byrjað er. Gangið úr skugga um að allir hlutir séu í pakknum. Setjið saman í réttri röð: 1, 2, 3 o.s.frv.

AR) إرشادات تركيب حامل الأمتعة

يرجى قراءة هذه الإرشادات قبل البدء في تجميع حامل الأمتعة

لمساعدتك على تحديد الفقرات الإرشادية الموضوعية خصيصاً لضمان سلامتك وسلامة الركاب المصاحبين لك ومستخدمي السيارة الآخرين على الطريق، تم وضع الرمز  قبل هذه الفقرات.

- تستند كافة المعلومات والبيانات الفنية والرسومات التي تتضمنها هذه الإرشادات إلى أحدث المعلومات المتوفرة وقت الطباعة.
- تحتفظ شركة نيسان بالحق في إجراء تغييرات على البيانات الفنية أو التصميم وفقاً لتشاء دون سابق إخطار بهذه التغييرات.

قبل البدء في عملية التجميع، يرجى قراءة إرشادات التجميع بعناية. تأكد من اشتغال المجموعة على كافة الأجزاء. قم بتجميع حامل الأمتعة متبوعاً بالإرشادات خطوة بخطوة، أ ثم ب ثم ج وما يليها.

IL) הוראות להתקנת הגגון

נא לקרוא לפני שתתחיל בעבודת ההרכבה

כדי לעזור לך לזהות בהוראות אלו קטעים שנועדו להבטיח את בטיחותך, את בטיחות הנוסעים שלך ואת בטיחותם של משתמשי אחרים כבבטיח, וכן כדי להבטיח שלא תגרום נזק לרכבך, הסמל  הוכנס בתחילתם.

– כל המידע, הנתונים הטכניים והשרטוטים, הכלולים בהוראות אלו, מבוססים על המידע העדכני ביותר שהיה הזמין בעת הוצאתם לדפוס.

– ניסאן שומרת לעצמה את הזכות לבצע, בכל זמן שהוא, שינויים בנתונים הטכניים או בכיוון - ללא מסירת הודעה מראש.

לפני שתתחיל, אנא קרא בעיון את הוראות ההרכבה. ודא שכל החלקים כלולים בחבילה. הרכב שלב אחר שלב; א', ב', ג' וכך הלאה.

IT) Istruzioni di montaggio del Portasci

SI PREGA DI LEGGERE QUANTO SEGUE PRIMA DI PROCEDERE AL MONTAGGIO

I punti nelle presenti istruzioni progettati per garantire la vostra sicurezza, quella dei passeggeri e degli altri utenti della strada, e per prevenire eventuali danni al veicolo, sono preceduti dal simbolo .

– Tutte le informazioni, i dati tecnici ed i disegni contenuti nelle presenti istruzioni si basano sulle ultime informazioni disponibili al momento della stampa.

– La NISSAN / RENAULT si riserva il diritto di apportare qualsiasi modifica ai dati tecnici o di progetto in qualunque momento e senza preavviso.

Leggere attentamente le istruzioni prima di procedere al montaggio del prodotto. Controllare di avere tutte le parti.

Seguire punto per punto: 1, 2, 3 ecc...

NL) Montage-aanwijzingen voor de allesdrager

NEEM EERST HET VOLGENDE DOOR VOOR U BEGINT TE MONTEREN

Opdat u snel zou kunnen zien welke passages van de instructies bedoeld zijn om uw veiligheid, die van uw passagiers en die van de andere weggebruikers te verzekeren, en om te voorkomen dat u uw voertuig beschadigt, worden deze passages voorafgegaan door het volgende symbool .

– Alle informatie, technische gegevens en afbeeldingen zijn gebaseerd op de allerlaatste informatie waarover we beschikken bij het ter perse gaan van deze gebruiksaanwijzing.

– NISSAN / RENAULT behoudt zich het recht voor om zonder enige voorafgaande waarschuwing wijzigingen aan te brengen in het design of de technische gegevens.

Lees de instructies geheel door voordat u begint. Controleer of alle onderdelen aanwezig zijn. Monteer stap voor stap; 1, 2, 3 enz.

NO) Monteringsanvisning for lastholder

LES DETTE FØR DU BEGYNNER MED MONTERINGSARBEIDET

For at det skal være enklere å identifisere de avsnittene i denne anvisningen som gjelder din egen, dine medpassasjerers og medtrafikanterers sikkerhet, samt hvordan du unngår skader på kjøretøyet, er disse avsnittene merket med symbolet .

– All informasjon, tekniske data og tegninger i denne anvisningen er basert på den nyeste informasjonen som var tilgjengelig på trykkesidspunktet.

– NISSAN / RENAULT forbeholder seg retten til å gjøre endringer i tekniske data eller design når som helst og uten varsel.

Les monteringsanvisningen nøye før du begynner. Kontroller at alle delene er med i pakken.

Monter trinn for trinn: 1, 2, 3 osv.

(PL) Instrukcja montażu bagażnika dachowego

NALEŻY PRZECZYTAĆ NINIEJSZĄ INSTRUKCJĘ PRZED ROZPOCZĘCIEM MONTAŻU

Dla zapewnienia pomocy przy zidentyfikowaniu czynności w niniejszej instrukcji związanych z bezpieczeństwem pasażerów i osób znajdujących się w pojazdach na drodze oraz w celu uniknięcia uszkodzenia pojazdu, zalecenia bezpieczeństwa zostały poprzedzone symbolem .

- Wszystkie informacje, dane techniczne i rysunki znajdujące się w niniejszej instrukcji powstały w oparciu o najnowsze informacje dostępne w czasie drukowania instrukcji.
- NISSAN / RENAULT zastrzega sobie prawo do wprowadzania zmian do danych technicznych lub projektu w dowolnym momencie bez wcześniejszego powiadomienia.

Przed rozpoczęciem, należy uważnie przeczytać instrukcję montażu. Należy sprawdzić, czy wszystkie elementy znajdują się w opakowaniu. Prace montażowe należy wykonywać krok po kroku; 1, 2, 3 a.s.o.

(PT) Instruções de instalação do bagageiro

LEIA ISTO ANTES DE INICIAR O TRABALHO DE MONTAGEM

Para ajudá-lo a identificar as passagens destas instruções projetadas para garantir sua segurança, a de seus passageiros e de outros veículos, e para assegurar que seu veículo não seja danificado, elas são precedidas pelo símbolo .

- Todas as informações, dados técnicos e desenhos contidos nestas instruções baseiam-se nas últimas informações disponíveis no momento da impressão.
- A NISSAN / RENAULT reserva-se o direito de alterar os dados técnicos ou o projeto a qualquer tempo, sem aviso prévio.

Antes de iniciar, leia cuidadosamente as instruções de montagem. Assegure-se de que todas as peças estejam incluídas no pacote. Monte passo a passo: 1, 2, 3, e assim por diante.

(RO) Instrucțiuni de montare a portbagajului

VĂ RUGĂM SĂ CITIȚI CU ATENȚIE ÎNAINTE DE A ÎNCEPE ASAMBLAREA

Pentru a vă ajuta să identificați pasajele din aceste instrucțiuni care sunt destinate asigurării siguranței dumneavoastră, a pasagerilor dvs. și a altor participanți la trafic și pentru a vă asigura că nu deteriorați vehiculul, acestea sunt precedate de simbolul .

- Toate informațiile, datele tehnice și desenele conținute în aceste instrucțiuni sunt bazate pe cele mai recente informații disponibile la data tipăririi.
- NISSAN / RENAULT își rezervă dreptul de a modifica datele tehnice sau proiectul oricând, fără notificare prealabilă.

Înainte de a începe, vă rugăm să citiți cu atenție instrucțiunile de asamblare. Asigurați-vă că toate componentele sunt incluse în pachet. Asamblați pas cu pas; 1, 2, 3 ș.a.m.d.

(RU) Инструкции по установке багажника

ПЕРЕД НАЧАЛОМ СБОРКИ ОЗНАКОМЬТЕСЬ С ЭТОЙ ИНФОРМАЦИЕЙ

Чтобы помочь вам разобраться в структуре этих инструкций, предназначенных для обеспечения безопасности: вашей, ваших пассажиров и других людей, находящихся в пути, и чтобы не повредить ваш автомобиль, перед ними располагается символ .

- Вся информация, технические данные и чертежи, содержащиеся в этих инструкциях, основаны на последних сведениях, доступных на момент печати.
- Компания NISSAN / RENAULT сохраняет право изменять технические данные или конструкцию в любое время без предварительного уведомления.

Перед началом установки прочитайте внимательно инструкции по сборке. Проверьте, чтобы в состав комплекта входили все детали. Выполните сборку пошагово: 1, 2, 3 и т.д.

(SK) Pokyny na montáž strešného nosiča (Loadcarrier)

SKÔR AKO ZAČNETE S MONTÁŽOU, PREČÍTAJTE SI NASLEDUJÚCE POKYNY

Časti v týchto pokynoch, ktoré sa týkajú Vašej bezpečnosti, bezpečnosti Vašich spolujazdcov a iných užívateľov ciest a ktoré Vám pomôžu chrániť Vaše vozidlo pred poškodením, sú označené symbolom .

- Všetky informácie, technické údaje a nákresy uvedené v týchto pokynoch vychádzajú z posledných dostupných informácií v čase tlače.
- NISSAN / RENAULT si vyhradzuje právo kedykoľvek vykonať zmeny technických údajov alebo dizajnu bez akéhokoľvek predchádzajúceho upozornenia.

Skôr ako začnete, dôkladne si prečítajte montážne pokyny. Skontrolujte, či balenie obsahuje všetky časti. Pri montáži postupujte podľa uvedeného postupu, 1, 2, 3 atď.

(SI) Navodila za namestitev prtljažnika

PROSIMO PREBERITE PREDEN SE LOTITE DELA NA SESTAVU

Z znakom  so označeni deli teh navodil, ki so zasnovani zato, da se zagotovi vaša varnost, varnost sopotnikov in drugih uporabnikov cest ter, da se zagotovi, da ne poškodujete vašega vozila.

- Vse informacije, vsi tehnični podatki in skice, ki se nahajajo v teh navodilih so zasnovane na zadnjih razpoložljivih podatkih v času tiskanja.
- NISSAN / RENAULT si pridržuje pravico do sprememb tehničnih podatkov oziroma dizajna kadar koli in brez vnaprejšnje najave.

Pred začetkom montaže, skrbno preberite navodila. Prepričajte se, da so v pakiranju res vsi sestavni deli. Namestitev po korakih: 1, 2, 3, itd.

(ES) Instrucciones de montaje del porta-esquí

LEA LAS INSTRUCCIONES QUE SIGUEN ANTES DE EMPEZAR EL MONTAJE

Para facilitar la identificación de las piezas citadas en estas instrucciones que afectan a la seguridad de Ud. y a la de los demás ocupantes del automóvil, dichas piezas se marcan con el símbolo .

- Toda la información, características técnicas y planos que forman parte de estas instrucciones se basan en los últimos datos disponibles al imprimirse.
- NISSAN / RENAULT se reserva, en cualquier momento y sin previo aviso, el derecho de introducir cambios en las características técnicas o especificaciones.

Antes de empezar, lea las instrucciones de montaje completas. Controle que está todo incluido. Haga el montaje por etapas: 1, 2, 3 etc.

(SE) Monteringsanvisning för Lasthållare

LÄS IGENOM FÖLJANDE INNAN NI PÅBÖRJAR MONTERINGEN

Som en hjälp att identifiera sådana delar av dessa anvisningar, som berör säkerheten för er själv, era medpassagerare och andra trafikanter, och som hjälp att undvika skador på er bil, markeras de med symbolen .

- Alla informationer, tekniska data och ritningar som ingår i dessa anvisningar baserar sig på de vid tryckningen tillgängliga senaste fakta.
- NISSAN / RENAULT förbehåller sig rätten att när som helst ändra tekniska data eller specifikationer utan föregående meddelande.

Gå igenom hela monteringsanvisningen innan Du börjar. Kontrollera att allt finns med. Montera stegvis; 1, 2, 3 o.s.v.

(CZ) Pokyny pro montáž nosiče

PŘEČTĚTE SI PROSÍM TYTO POKYNY PŘED ZAHÁJENÍM SESTAVOVÁNÍ NOSIČE

Aby byly části těchto pokynů pro montáž nosiče, které slouží k zajištění bezpečnosti vás, vašich spolucestujících a ostatních účastníků silničního provozu a pro zajištění, že nedojde k poškození vašeho vozidla, snadno rozpoznatelné, jsou označeny symbolem .

- všechny informace, technické údaje a výkresy, uvedené v těchto pokynech, jsou založeny na nejnovějších informacích, dostupných v době, kdy byly tyto pokyny vytištěny.
- Společnost NISSAN / RENAULT si vyhrazuje právo změnit kdykoliv bez předchozího upozornění technické údaje nebo konstrukci.

Před zahájením sestavování si prosím pečlivě přečtěte montážní návod. Ujistěte se, že balení obsahuje všechny díly. Při montáži postupujte po jednotlivých krocích, 1, 2, 3 a tak dále.

(TR) Yük taşıyıcı için montaj talimatları

MONTAJ İŞLEMİNE BAŞLAMADAN ÖNCE LÜTFEN TALİMATLARI OKUYUN

Bu talimatlardaki sizin, yolcuların ve diğer yol kullanıcılarının güvenliğini sağlamaya yönelik bölümlere özellikle dikkatimizi çekmek ve aracınızın hasar görmemesini sağlamak için bu bölümlerin başında  sembolü yer almaktadır.

- Bu talimatlardaki tüm bilgiler, teknik veriler ve çizimler, baskı zamanında mevcut olan en güncel bilgileri esas almaktadır.
- NISSAN / RENAULT önceden bildirimde bulunmaksızın teknik veriler veya tasarımı herhangi bir zamanda değişiklik yapma hakkını saklı tutar.

Başlamadan önce, montaj talimatlarını dikkatlice okuyun. Tüm parçaların pakete dahil olduğundan emin olun. Adım adım monte edin: 1, 2, 3... sırasını izleyin.

UA Інструкції по установці багажника
ПЕРЕД ПОЧАТКОМ ЗБІРКИ ОЗНАЙОМТЕСЯ З ЦЬЮ ІНФОРМАЦІЄЮ

Щоб допомогти вам розібратися в структурі цих інструкцій, призначених для забезпечення безпеки: вашої, ваших пасажирів і інших людей, що знаходяться в дорозі, і щоб не пошкодити ваш автомобіль, перед ними розташовується символ .

– Вся інформація, технічні дані і креслення, що містяться в цих інструкціях, засновані на останніх відомостях, доступних на момент друку.

– Компанія NISSAN / RENAULT зберігає право змінювати технічні дані або конструкцію у будь-який час без попереднього повідомлення.

Перед початком установки прочитайте уважно інструкції по збірці. Перевірте, щоб до складу комплекту входили всі деталі. Виконайте збірку крок за кроком: 1, 2, 3 і т.д.

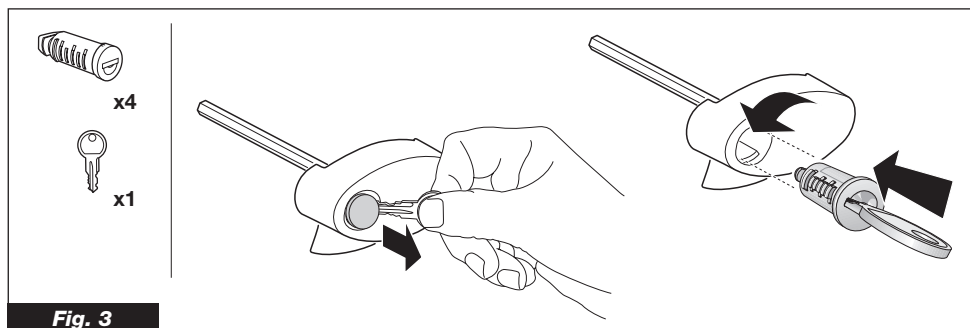
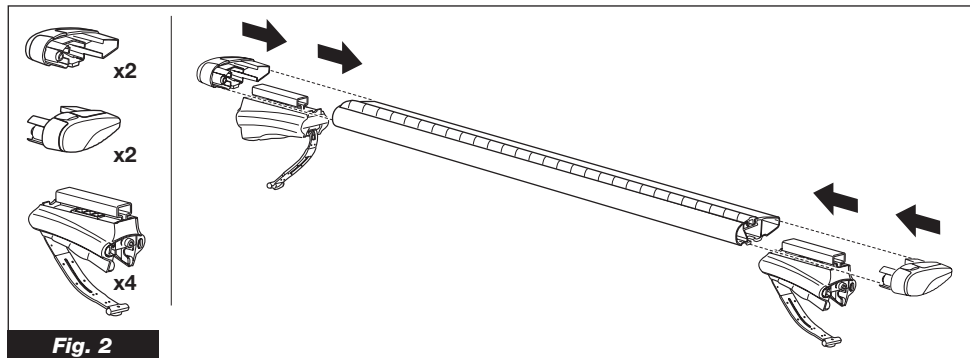
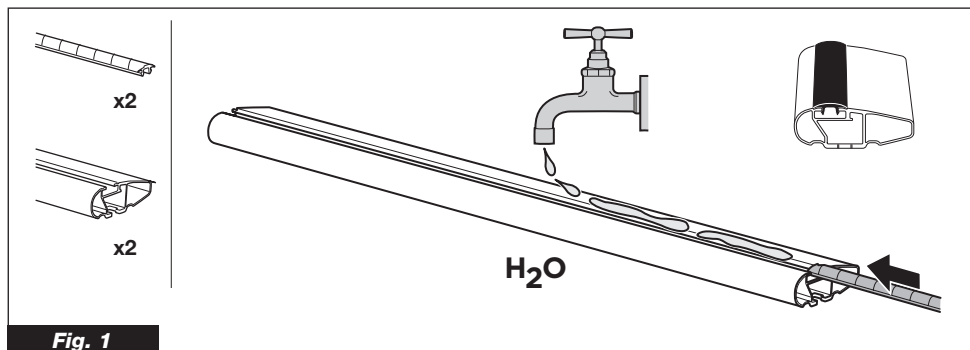

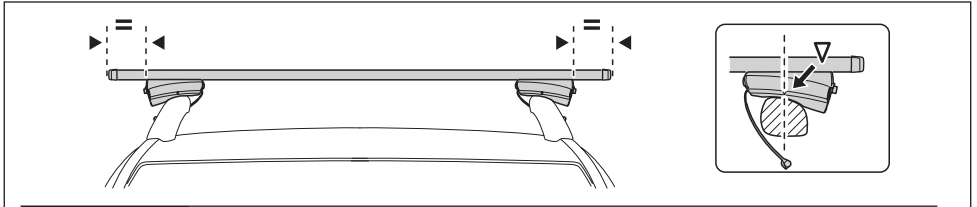
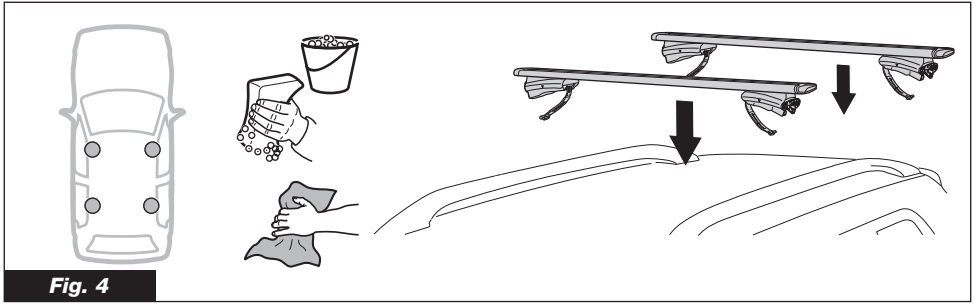

Pathfinder R52
08/2014 ->

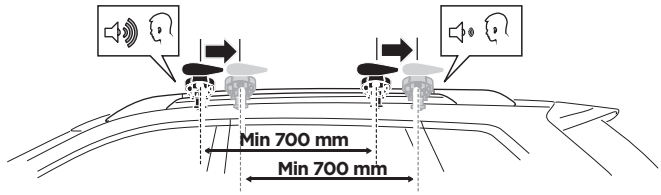

Navara D23M
11/2015 ->

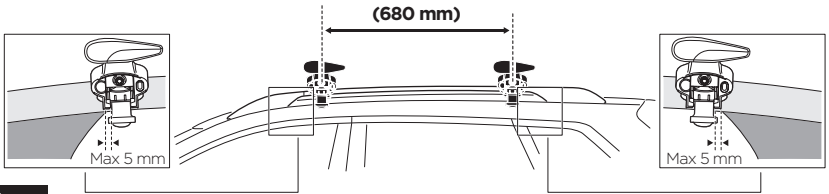

Fig. 5

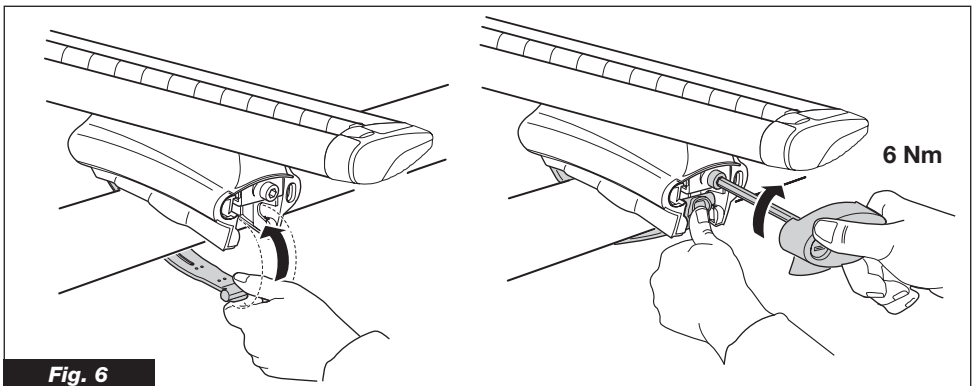
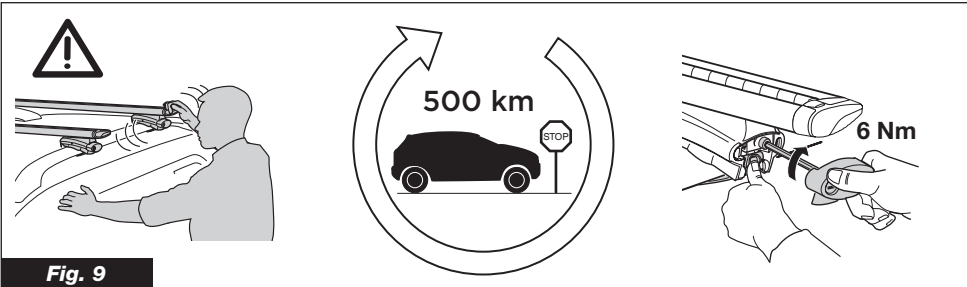
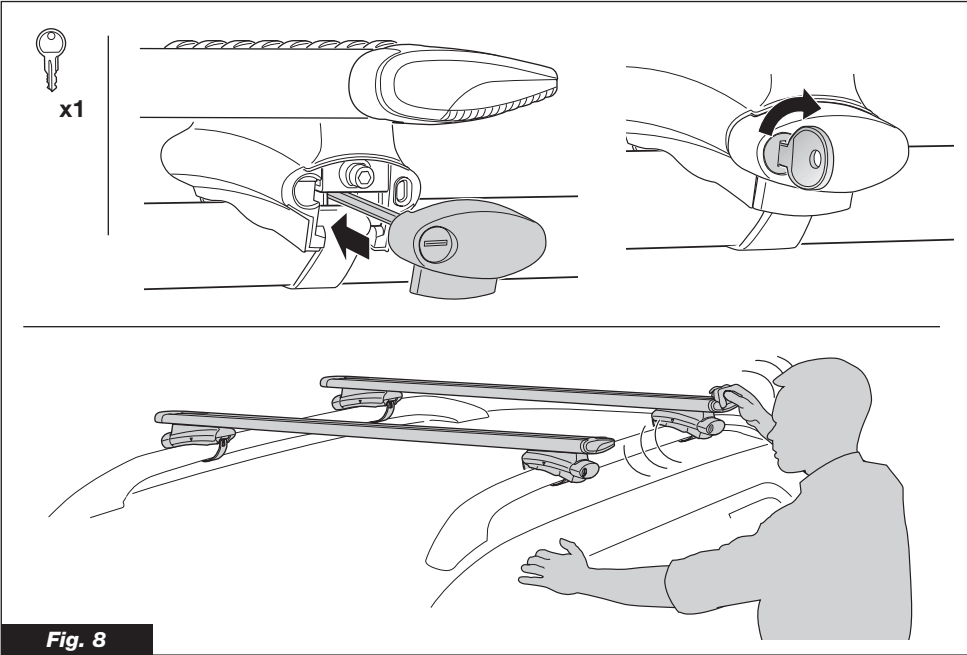
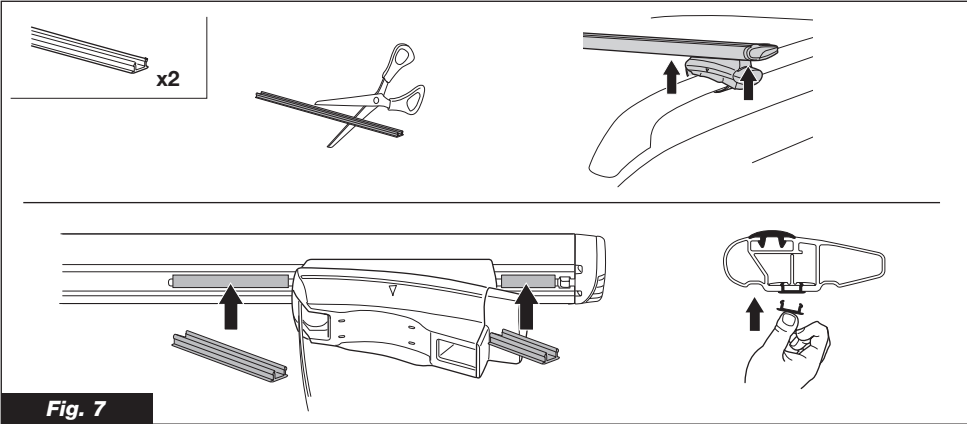

Fig. 6



- (GB) Before fitting accessory
- (BG) Преди поставяне на аксесоара
- (HR) Dodatak za fazu prije učvršćivanja
- (DK) Før montering af tilbehør
- (DE) Bei Montage von Zubehör
- (FI) Ennen lisävarusteen asennusta
- (FR) En cas de montage d'accessoires
- (GR) Πριν την τοποθέτηση του εξαρτήματος
- (HU) A tartozék felszerelése előtt
- (IS) Áður en aukabúnaður er settur á
- (AR) قبل تركيب الملحقات
- (IL) לפני התקנת האביזר
- (IT) Per il montaggio degli accessori
- (NL) Bij montage van accessoires
- (NO) Før montering av ekstrautstyr
- (PL) Przed montażem
- (PT) Antes de instalar o acessório
- (RO) Înainte de a monta accesoriul
- (RU) Перед установкой аксессуара
- (SK) Pred montážou príslušenstva
- (SI) Pred namestitvijo dodatka
- (ES) Al montar los accesorios
- (SE) Före montering av tillbehör
- (CZ) Před upevněním příslušenství
- (TR) Aksesuar takmadan önce
- (UA) Перед установкою аксессуара

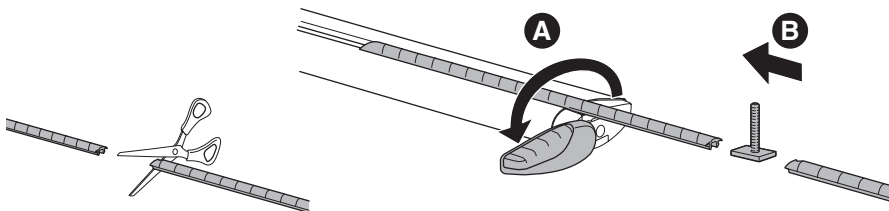

Fig. 9

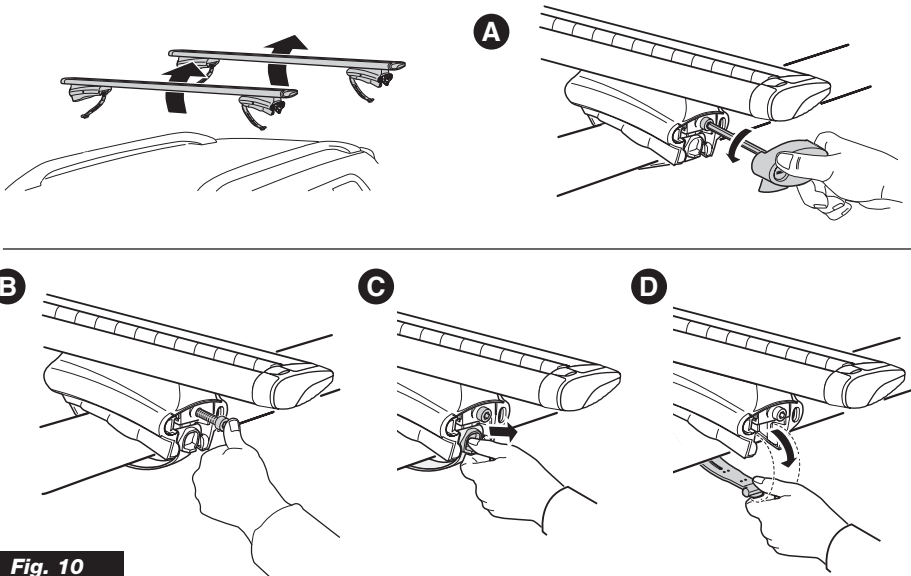

Fig. 10

GB Permitted roof load

Permitted roof load = load carrier's own weight + any accessories + actual load.

If your car's owner manual gives a lower permitted roof load, then the lower limit is applicable.

BG Допустимо натоварване на покрива

Допустимо натоварване на покрива = собствено тегло на багажника + всякакви аксесоари + реален товар. Ако инструкциите на Вашата кола посочват по-ниско допустимо натоварване на покрива, тогава важи по-ниската граница.

HR Dopuštena težina tereta na krovu

Dopuštena težina tereta na krovu = vlastita težina nosača tereta + dodaci + teret. Ako je u korisničkim uputama vašeg automobila navedena niža dopuštena vrijednost tereta na krovu, primjenjuje se ta niža vrijednost.

DK Tilladt tagbelastning

Tilladt tagbelastning = bæredygtigheds egen vægt + eventuelt tilbehør + faktisk belastning.

Hvis bilens manual angiver en lavere tilladt tagbelastning, er den lavere grænse gældende.

DE Max. Dachlast

Zul. Dachlast = Gewichte von Lastenträgern + etwaigem Zubehör + Zuladung.

Wenn in den Fahrzeugunterlagen eine niedrigere zul. Dachlast angegeben ist, gilt diese Angabe.

FI Sallittu kattokuorma

Enimmäiskattokuorma = tavaratelineen paino + kattotelineen lisävarusteiden paino + kuorman paino.

Jos auton käsikirjan mukainen enimmäiskattokuorma on pienempi kuin kattotelineelle sallittu enimmäiskattokuorma, noudata pienempää kuorman painoa.

FR Charge autorisée

Charge autorisée sur le toit = poids des barres porte-charge + accessoires éventuels + chargement.

Si le manuel d'entretien de la voiture indique une charge autorisée sur le toit inférieure, c'est cette valeur qu'il convient de respecter.

GR Επιτρεπόμενο φορτίο

Επιτρεπόμενο φορτίο = το βάρος της σχάρας μεταφοράς + τα εξαρτήματα + το φορτίο.

Εάν το εγχειρίδιο χρήσης αναφέρει πιο χαμηλό επιτρεπόμενο όριο φορτίου, τότε ισχύει το χαμηλότερο όριο.

HU Megengedett tetőterhelés

Megengedett tetőterhelés = a csomagtartó saját súlya + esetleges kiegészítők + tényleges teher.

Ha az autó használati útmutatója kisebb megengedett tetőterhelést ír elő, az alacsonyabb határérték az érvényes.

IS Leyfð þakhleðsla

Leyfð þakhleðsla = eigin þyngd hleðslueiningar + allur aukabúnaður + raunveruleg hleðsla.

Ef notandaleiðbeiningar með bíl eigandans tilgreina lægri þakhleðslu þá gilda lægri mörkin.

AR حمولة السقف المسموح بها

حمولة السقف المسموح بها = وزن حامل الأمتعة + أية ملحقات + الحمولة الفعلية.
في حالة ذكر دليل المالك الخاص بسيارتك لحد أقل لحمولة السقف، فيتم العمل بهذا الحد.

IL עומס מותר על הגג

עומס מותר על הגג = המשקל העצמי של הגגון + כל האביזרים + המטען בפועל.
גם אם בספר הוראות ההפעלה של המכונית שלך תמצא עומס גבוה יותר המותר על הגג, יחול הגבול הנמוך יותר.

IT Carico consentito sul tetto

Carico massimo consentito = peso del portatutto e degli accessori + peso del carico. Se il vostro manuale del proprietario dell'automobile dà un carico consentito più basso del tetto, quindi il limite più basso è applicabile.

NL Toegestane daklast

Toegestane daklast = het gewicht van de allesdrager + evt. accessoires + het gewicht van de lading.

Als de daklast die in het handboek van uw auto staat vermeld lager is, dan is de informatie in het handboek van uw auto van toepassing.

NO Tillatt takbelastning

Tillatt takbelastning = lastholderens vekt + vekt av eventuelt ekstrautstyr + vekten på selve lasten.

Hvis bilhåndboken angir et lavere tall for tillatt takbelastning, gjelder denne lavere grensen.

PL Dopuszczalne obciążenie

Dopuszczalne obciążenie = ciężar bagażnika + akcesoria + obciążenie rzeczywiste. Jeżeli w instrukcji obsługi pojazdu podano dolne dopuszczalne obciążenie dachu, należy stosować się do zaleceń z instrukcji obsługi pojazdu.

PT Carga no teto permitida

Carga no teto permitida = peso próprio do bagageiro + quaisquer acessórios + carga real.

Caso o manual do proprietário do veículo indique uma carga de teto inferior, este limite inferior deve ser aplicado.

RO Sarcina permisă pe pavilion

Sarcina permisă pe pavilion = greutatea proprie a portbagajului + accesoriile montate + greutatea efectivă a sarcinii transportate. Dacă manualul de utilizare al autoturismului furnizează o limită inferioară permisă a sarcinii de pe pavilion, atunci este aplicabilă această limită inferioară.

RU Разрешенная нагрузка на крышу

Разрешенная нагрузка на крышу = собственный вес багажника + любые аксессуары + фактический груз. Если в руководстве автомобиля владельца указана меньшая разрешенная нагрузка на крышу, то применяется меньшее значение.

SK Povolená strešná záťaž

Povolená strešná záťaž = vlastná váha strešného nosiča + prípadné príslušenstvo + samotný náklad.

Ak je v užívateľskej príručke Vášho auta uvedená nižšia povolená strešná záťaž, v tom prípade platí táto nižšia povolená záťaž.

SI Dovoljena obremenitev strehe

Dovoljena obremenitev strehe = lastna teža prtljavnika + vsi dodatki + dejanski tovor.

Če vaš priročnik za vozilo vsebuje nižjo dovoljeno obremenitev strehe, potem velja nižja omejitev.

ES Carga permisible

Carga permisible sobre el techo = peso del porta-equipajes + accesorios (si los hubiera) + peso de la carga.

Si el manual de su automóvil indicara una carga permisible menor sobre el techo, ríge lo indicado en el manual.

SE Tillåten last

Tillåten taklast = lasthållarnas vikt + ev. tillbehör + lastens vikt.

Anger din bilhandbok lägre tillåten taklast gäller bilhandbokens angivelse.

CZ Povolené zatížení střechy

Povolené zatížení střechy = vlastní hmotnost nosiče + hmotnost jakéhokoliv příslušenství + hmotnost nákladu. Pokud je v návodu k obsluze vašeho automobilu uvedena hodnota povoleného zatížení střechy, platí nižší z obou hodnot.

TR İzin verilen tavan yükü

İzin verilen tavan yükü = yük taşıyıcının kendi ağırlığı + aksesuarlar + yükün kendisi.

Araba kullanım kılavuzunuzda izin verilen tavan yükü daha düşük olarak belirtilmişse, düşük olan limit geçerlidir.

UA Дозволене навантаження на дах

Дозволене навантаження на дах = власна вага багажника + будь-які аксесуари + фактичний вантаж.

Якщо в керівництві автомобіля власника вказано менше дозволене навантаження на дах, то застосовується менше значення.

